



LunaLED *Pond & Landscape Light Set 1 / Set 3 / Set 6*

Operating instructions
Notice d'emploi
Instrucciones de uso



REMINDER

CALL 1-866-627-3435
BEFORE RETURNING TO STORE.

LunaLED Pond & Landscape Light Set 1

Part	Description	QTY
A	LED light	1
B	Color lens	4
C	Dusk-to-dawn sensor	1
D	Transformer	1

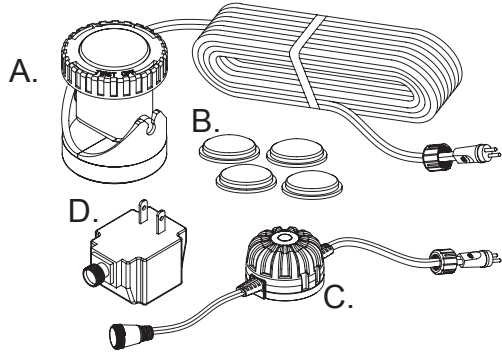

LunaLED Pond & Landscape Light Set 3

Part	Description	QTY
A	LED light	3
B	Color lens	12
C	Dusk-to-dawn sensor	1
D	Transformer	1

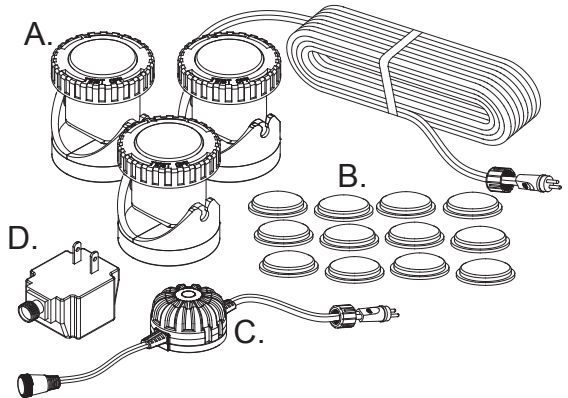

LunaLED Pond & Landscape Mini Light Set 6

Part	Description	QTY
A	LED light	6
B	Dusk-to-dawn sensor	1
C	Transformer	1

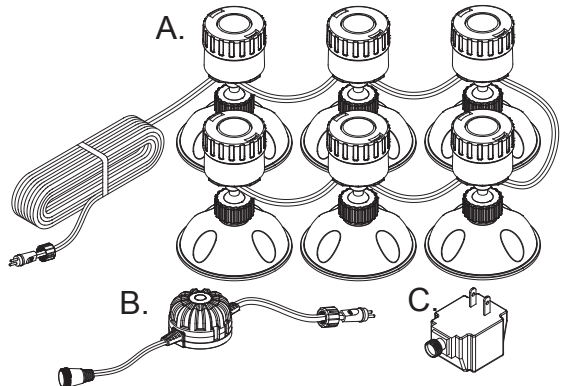

Information about these operating instructions

Welcome to OASE Living Water. You made a great choice with the purchase of this product **LunaLED Pond & Landscape Light Set 1 / Set 3 / Set 6**. Prior to operating the unit, please read the instructions of use carefully and fully familiarize yourself with the unit. Ensure that all work on and with this unit is only carried out in accordance with these instructions. Please strictly follow the enclosed instructions to ensure safe and correct handling of the product. Keep these instructions in a safe place. Please also hand over the instructions when passing the unit on to a new owner.

WARNINGS AND CAUTIONS SYMBOLS

Symbols used in these instructions

The symbols used in this operating manual have the following meanings:

-  Risk of injury to persons due to dangerous electrical voltage.
This symbol indicates an imminent danger, which can lead to death or severe injuries if the appropriate measures are not taken.

-  Risk of personal injury caused by a general source of danger.
This symbol indicates an imminent danger, which can lead to death or severe injuries if the appropriate measures are not taken.

-  Important information for trouble-free operation.

Intended use

LunaLED Pond & Landscape Light Set 1 / Set 3 / Set 6, referred to in the following as “unit”, may only be used as specified in the following:

- For use in water fountain systems and ponds.
- For use above and under water.
- Operation under observance of the technical data.

The following restrictions apply to the unit:

- Do not use in swimming pools.
- Inspect cord for damage before installation and/or maintenance.

Use other than that intended

This unit can be dangerous and cause harm if not used in accordance with these instructions. Any use not in accordance with these instructions or modification(s) to the unit will void the limited warranty.

Questions, problems, missing parts?

Before returning to your retailer, call us at 1-866-627-3435, 8 a.m.-6 p.m., EST, Monday-Friday, or email us at customer-care@oase-livingwater.com. Or visit our website at www.oase-livingwater.com

Installation

WARNING

Risk of electric shock. To reduce the risk of electric shock, be certain that it is connected only to a properly grounded, grounding-type receptacle.

Attention! Do not exceed the voltage shown on the transformer.

Do not submerge the transformer and sensor.

To reduce the risk of fire or injury, keep lamp away from materials that may burn.

Note:

- The unit is supplied as a complete set with a transformer, a sensor and one, three, or six LED spotlights.

Important:

- Do not lift the light or the transformer by its power cord.
- Keep the cord away from high temperatures or other heat sources.
- Use a proper power source as indicated on the transformer label.

1. Connect the light to the sensor by pushing the plug into the sensor socket until it is firmly seated. Hand tighten the nut from the plug to the socket.

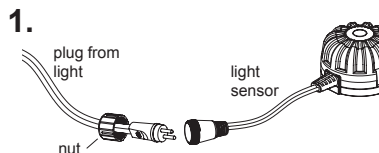

2. Connect the sensor to the transformer by pushing the plug into the transformer socket until it is firmly seated. Hand tighten the nut from the plug to the socket.

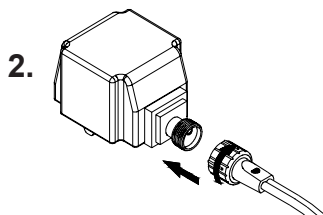

3. Place the lights in or out of the water.
 - Make sure that the transformer and sensor are NOT submerged.
 - Make sure that the light sensor faces up. Position the unit in such a way that it does not present a hazard to anybody.

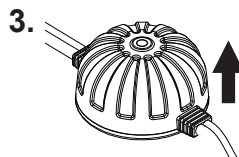

NOTE: At night, the lights will automatically turn on. At sunrise, they will automatically turn off.

4. If needed, adjust the angle of the lights by moving the head.

side to side pivoting

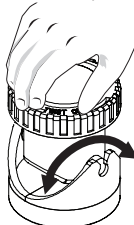

360° pivoting

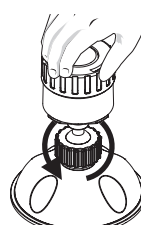

Start-up

- ⚠ Attention!** Sensitive electrical components.
Possible consequences: The unit will be destroyed.
Protective measures: Do not connect the unit to a dimmable power supply.

- ⚡ Attention!** Dangerous electrical voltage.
Possible consequences: Death or serious injuries.
Protective measures:
- Prior to reaching into the water, disconnect the power supply to all units used in the water.
 - Disconnect the power plug prior to carrying out work on the unit.

Important:

- The unit switches on automatically when power connection is established.
- The light is designed to turn on when it gets dark, and turn off when it gets light. To activate the light during daylight hours, cover the sensor.

1. **Switching on:** Connect power plug to the socket.

2. **Switching off:** Disconnect the power plug.

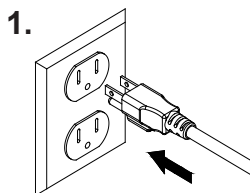

Changing the color lense (Set 1 / Set 3 only)

1. Disconnect the unit from the power source.

2. Twist off the lamp retaining ring.

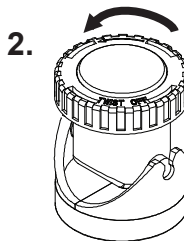

3. Remove current lens and replace it with the desired color.

4. Twist on the lamp retaining ring.

5. Reconnect the unit to the power source.

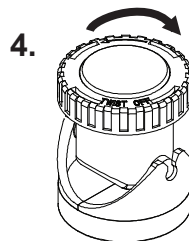
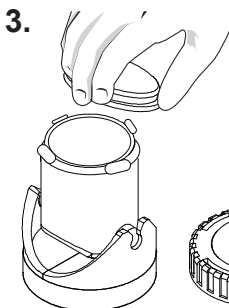

Questions, problems, missing parts?

Before returning to your retailer, call us at 1-866-627-3435, 8 a.m.-6 p.m., EST, Monday-Friday, or email us at customer@oase-livingwater.com. Or visit our website at www.oase-livingwater.com

Maintenance and cleaning

 **Attention! Dangerous electrical voltage.**
Possible consequences: Death or serious injuries.
Protective measures:

- Prior to reaching into the water, disconnect the power supply to all units used in the water.
- Disconnect the power plug prior to carrying out work on the unit.

Note:

- Ensure that no moisture can enter the unit.

Cleaning the unit

- Cleaning should only be done with warm soapy water. Be sure to use biodegradable soap.
- The frequency of cleaning depends upon the conditions of the environment where lights are used.

Storage/Winterization

- Put the unit out of operation at water temperatures below 46 °F (8 °C) or, at the latest, when freezing temperatures are to be expected.
- Thoroughly clean the unit, check for damage.
- Ensure that the storage place is inaccessible to children.

Disposal

 Do not dispose of this unit with domestic waste! Disable the unit beforehand by cutting off the cables. Further information about the recycling of this product can be obtained from your local municipal authority.

Troubleshooting

Issue	Cause	Solution
Lamp does not light up	Power supply interrupted	Check power supply
	Sensor is blocked	Check sensor. Make sure the sensor faces up and is not covered by dirt or debris.
Light intensity decreases	Lamp lens soiled	Clean
Water in the spotlight housing	Seal defective	Check sealing rings and replace, if necessary

LunaLED	Model	Model No.	Rated voltage	Power consumption	Cord Length	Dimensions
	Set 1	45410	120V / 60 Hz	0.5 W / 0.015 A	16 ft.	2.24 x 3 in.
	Set 3	45411		3 x 0.5 W / 0.02 A	10 ft. from transformer to first light 4 ft. between each light	2.24 x 3 in.
	Set 6	45412		6 x 0.2 W / 0.02 A	10 ft. from transformer to first light 4 ft. between each light	2.52 x 3.22 in.

Pos.	LunaLED	
	Set 1	Set 3
1	Light	Lights
2	Lens	Lens
3	Lamp retaining ring	Lamp retaining ring
4	O-ring	O-ring
5	dusk-to-dawn sensor	dusk-to-dawn sensor
6	Transformer	Transformer

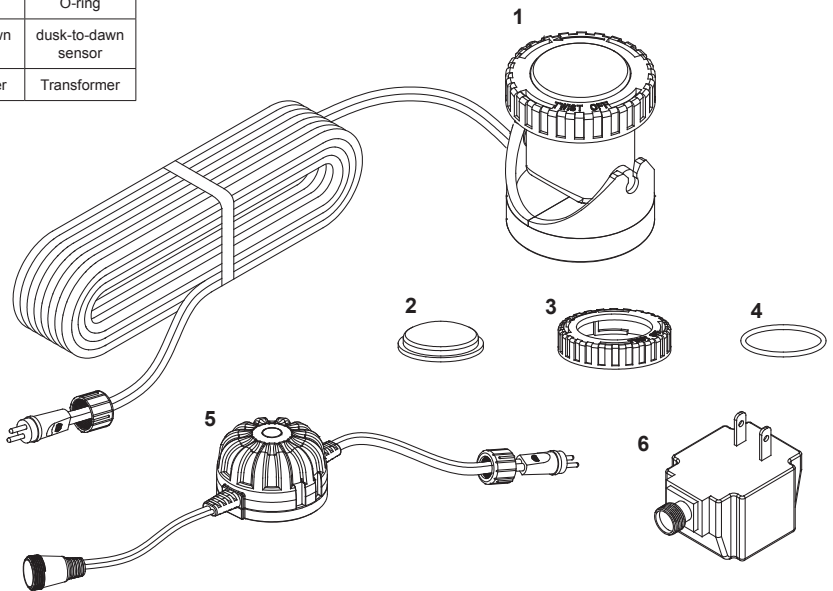

Questions, problems, missing parts?

Before returning to your retailer, call us at 1-866-627-3435, 8 a.m.-6 p.m., EST, Monday-Friday, or email us at customer-care@oase-livingwater.com. Or visit our website at www.oase-livingwater.com

Pos.	LunaLED
	Set 6
1	Lights
2	dusk-to-dawn sensor
3	Transformer
4	Lamp retaining ring
5	Lens
6	O-ring
7	Reflector
8	Locking nut
9	Adjust ball pin
10	Base

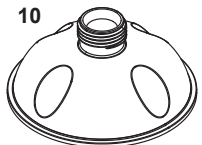
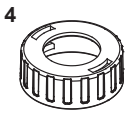
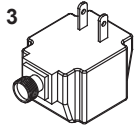
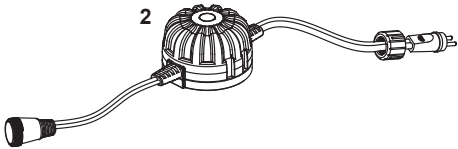
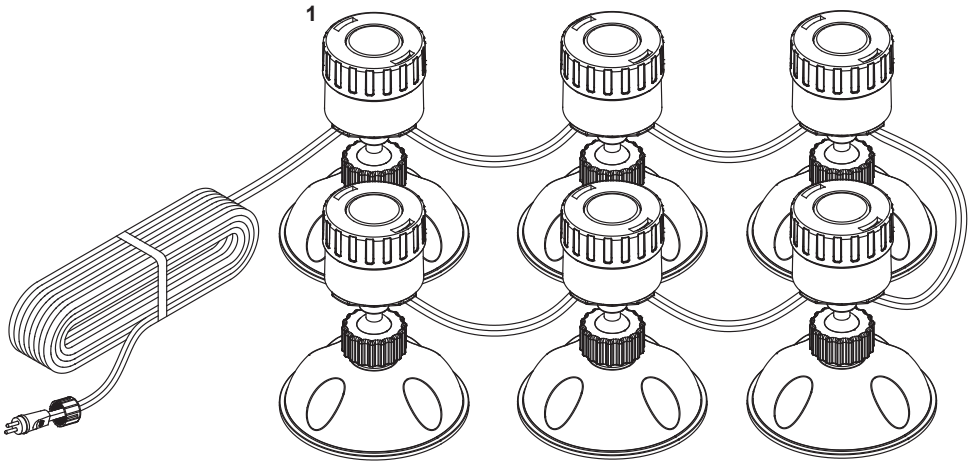

RAPPEL

APPELEZ LE 1-866-627-3435
AVANT DE RETOURNER AU MAGASIN.

LunaLED Pond & Landscape Light Set 1

Pièce	Description	Quant.
A	projecteur DEL	1
B	Lentille de couleur	4
C	Senseur de tombée du jour	1
D	Transformateur	1

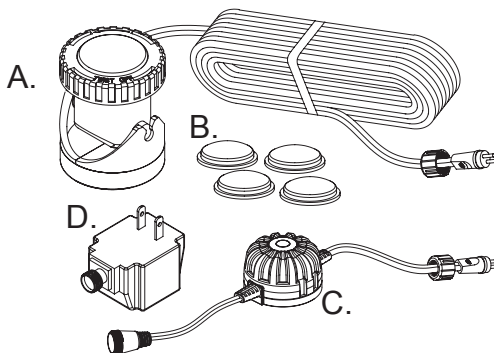

LunaLED Pond & Landscape Light Set 3

Pièce	Description	Quant.
A	projecteur DEL	3
B	Lentille de couleur	12
C	Senseur de tombée du jour	1
D	Transformateur	1

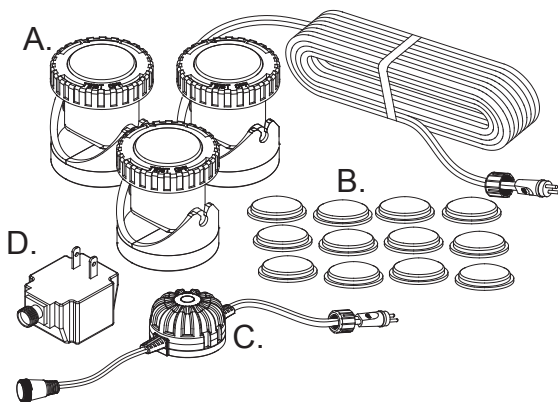

LunaLED Pond & Landscape Mini Light Set 6

Pièce	Description	Quant.
A	projecteur DEL	6
B	Senseur de tombée du jour	1
C	Transformateur	1

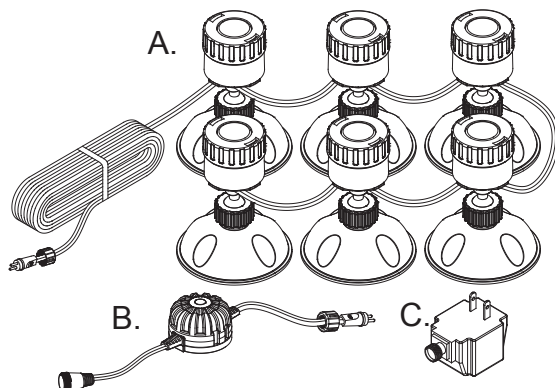

Questions, problèmes, pièces manquantes ?

Avant de retourner chez votre détaillant, appelez au 1 866 627-3435, entre 8 h et 18 h, heure de l'Est, ou encore envoyez-nous un courriel à l'adresse customer-care@oase-livingwater.com. Vous pouvez aussi consulter notre site web au www.oase-livingwater.com

Informations sur le mode d'emploi

Bienvenue à OASE Living Water. L'achat de votre **LunaLED projecteurs pour les bassin et paysage jeu de 1 / jeu de 3 / jeu de 6** constitue un excellent choix. Avant d'utiliser la pompe, lisez les instructions attentivement et familiarisez-vous parfaitement avec l'appareil. Assurez-vous que tout travail effectué sur cet appareil et toute utilisation est conforme aux instructions qui suivent. Suivez ces instructions à la lettre afin de vous assurer d'une manutention de l'appareil adéquate et sans risque. Conservez ces instructions dans un endroit sûr et remettez-les au nouveau propriétaire si vous transmettez l'appareil.

PICTOGRAMMES DE PRÉCAUTIONS ET MISES EN GARDE

Pictogrammes utilisés dans ces instructions

Les pictogrammes utilisés dans ce manuel d'utilisation ont les significations suivantes :



Risque de blessures aux personnes en raison de la tension électrique dangereuse.

Ce pictogramme indique un danger imminent pouvant entraîner la mort ou des blessures graves si les mesures appropriées ne sont pas prises.



Situation dangereuse pour les personnes en raison d'un danger d'ordre général.

Ce pictogramme indique un danger imminent pouvant entraîner la mort ou des blessures graves si les mesures appropriées ne sont pas prises.



Renseignements importants pour un bon fonctionnement.

Utilisation prévue

LunaLED projecteurs pour les bassin et paysage jeu de 1 / jeu de 3 / jeu de 6, désignées ci-après comme « l'appareil », peuvent être utilisées seulement comme indiqué dans les points suivants :

- Pour une utilisation dans l'eau et les étangs et les systèmes de la fontaine.
- Pour une utilisation immergée et hors de l'eau
- Fonctionnement en respect avec les données techniques.

Les restrictions suivantes s'appliquent à l'appareil :

- Ne pas utiliser dans une piscine.
- Avant l'installation ou l'entretien, inspectez le cordon d'alimentation pour vous assurer qu'il n'est pas endommagé.

Utilisation non conforme

Cet appareil peut être dangereux et causer des dommages s'il n'est pas utilisé conformément aux instructions qui suivent. Toute utilisation non conforme à ces instructions ou toute modification à l'appareil annulera la garantie.

Installation

AVERTISSEMENT

Risque de décharge électrique. Afin de réduire le risque de décharge électrique, assurez-vous qu'elle est uniquement connectée à une prise avec mise à la terre, bien mise à la terre.



Attention ! Ne pas dépasser le voltage indiqué sur la transformateur.

Ne plongez pas le transformateur et le capteur.

Pour réduire le risque d'incendie ou de blessure, rester à l'écart des matériaux qu la lampe peut brûler.

REMARQUE :

- L'unité est fourni comme un ensemble complet avec un transformateur, un Senseur et 1, 3, ou 6 projecteur DEL

Important :

- Ne soulevez pas la transformateur et les projecteurs par son cordon d'alimentation.
- Éloignez le cordon d'alimentation des hautes températures ou autres sources de chaleur.
- Utilisez une source d'alimentation appropriée comme indiqué sur l'étiquette du transformateur.

1. Branchez le projecteur au senseur en poussant la fiche dans la douille du senseur jusqu'à ce qu'elle soit bien insérée. Serrez l'écrou de la fiche dans la douille à la main.

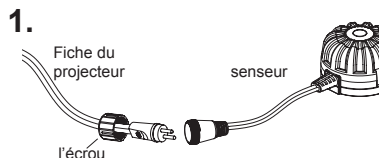

2. Branchez le senseur au transformateur en poussant la fiche dans la douille du transformateur jusqu'à ce qu'elle soit bien insérée. Serrez l'écrou de la fiche dans la douille à la main.

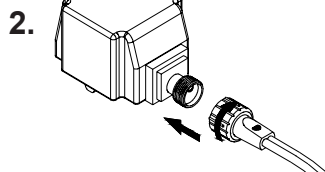

3. Placez le projecteur dans l'eau ou hors de l'eau.
 - Assurez-vous que le transformateur et le senseur ne sont PAS immergés.
 - Assurez-vous que le senseur fait face vers le haut. Placez l'appareil de telle façon qu'il ne présentera aucun danger pour qui que ce soit.

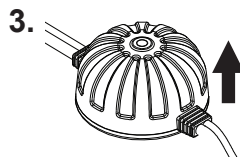

REMARQUE : les projecteurs s'allument automatiquement quand la nuit tombe et s'éteignent automatiquement quand le soleil se lève.

4. Au besoin, ajustez l'angle de la lumière en bougeant la tête des projecteurs.

Pivote d'un côté à l'autre

Pivote sur 360 degrés

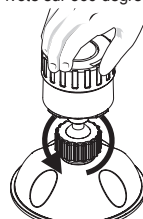
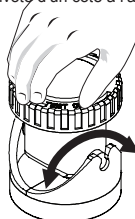

Questions, problèmes, pièces manquantes ?

Avant de retourner chez votre détaillant, appelez au 1 866 627-3435, entre 8 h et 18 h, heure de l'Est, ou encore envoyez-nous un courriel à l'adresse customer-care@oase-livingwater.com. Vous pouvez aussi consulter notre site web au www.oase-livingwater.com

Démarrage

-  **Attention ! Sensitive electrical components.**
Conséquences possibles : l'appareil sera détruite.
Mesures de protection : Ne connectez pas l'appareil à une alimentation électrique réglable.

-  **Attention ! Tension électrique dangereuse.**
Conséquences possibles : mort ou risque de blessures.
Mesures de protection :
- Isolez l'appareil avant d'y effectuer tout travail.
 - Sécurisez l'appareil dans le but d'empêcher une mise en marche involontaire.

Important:

- L'appareil se met en marche automatiquement lorsque la connexion électrique est établie.
- Le projecteur est conçu pour s'allumer quand la nuit tombe et s'éteindre quand il commence à faire clair. Pour avoir de la lumière durant le jour, couvrez le senseur.

1. **Mise en marche :** branchez la fiche dans la prise de courant.
2. **mise hors circuit :** retirez la fiche de la prise de courant.

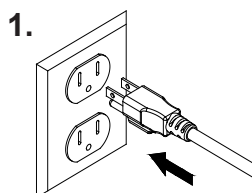

Changement de la couleur de la lentille (jeu de 1 / 3 seulement)

1. Retirez la fiche de la prise de courant.
2. Dévissez la bague de support du projecteur.

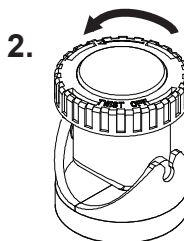

3. Retirez la lentille actuelle et remplacez-la par une lentille de la couleur désirée.

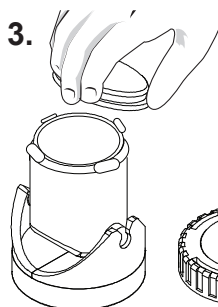

4. Vissez la bague de support de la lampe.

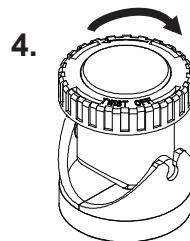

5. Rebranchez l'appareil à la source d'alimentation.

Entretien et nettoyage

 **Attention ! Tension électrique dangereuse.**
Conséquences possibles : mort ou risque de blessures.

Mesures de protection :

- Isolez l'appareil avant d'y effectuer tout travail.
- Sécurisez l'appareil dans le but d'empêcher une mise en marche involontaire.

REMARQUE :

- S'assurer que l'humidité ne peut pénétrer dans l'appareil.

Nettoyage de l'appareil

- Nettoyez uniquement à l'eau chaude et au savon doux. Assurez-vous d'utiliser un savon biodégradable.
- La fréquence de nettoyage dépend des conditions de l'environnement dans lesquelles les projecteurs sont utilisés.

Entreposage/hivernage

- Cessez le fonctionnement de l'appareil lorsque la température de l'eau atteint 8 °C (46 °F) ou, au plus tard, lorsque des températures sous le point de congélation sont prévues.
- Nettoyez l'appareil à fond et vérifiez s'il présente des dommages.
- Assurez-vous que l'endroit où l'appareil sera entreposé est hors d'atteinte des enfants..

Élimination



Ne jetez pas cet appareil avec les déchets domestiques ! Désactivez préalablement l'appareil en coupant les câbles. Vous pouvez obtenir plus d'informations sur le recyclage de ce produit auprès des autorités municipales.

Dépannage

Problème	Cause	Solution
La lampe ne s'allume pas	Interruption de l'alimentation électrique	Vérifiez l'alimentation électrique
	Senseur bloqué	Vérifiez si le capteur fait bien face vers le haut et s'il n'est pas encrassé ou recouvert de débris.
Baisse de l'intensité de la lumière	La lentille du projecteur est sale	Nettoyez
Il y a de l'eau dans le boîtier du projecteur	Joint défectueux	Vérifiez les bagues d'étanchéité et remplacez-les si nécessaire

Questions, problèmes, pièces manquantes ?

Avant de retourner chez votre détaillant, appelez au 1 866 627-3435, entre 8 h et 18 h, heure de l'Est, ou encore envoyez-nous un courriel à l'adresse customer@oase-livingwater.com. Vous pouvez aussi consulter notre site web au www.oase-livingwater.com

LunaLED	Modèle	Numéro de modèle	Tension nominale	Consommation électrique	Longueur du cordon	Dimension
	jeu de 1	45410	120V / 60 Hz	0.5 W / 0.015 A	5 m	57 x 76 mm
	jeu de 3	45411		3 x 0.5 W / 0.02 A	3 m Transformateur au premier projecteur 1,2 m Entre chaque projecteur	57 x 76 mm
	jeu de 6	45412		6 x 0.2 W / 0.02 A	3 m Transformateur au premier projecteur 1,2 m Entre chaque projecteur	64 x 81.7 mm

Pos.	LunaLED	
	jeu de 1	jeu de 3
1	projecteur	projecteur
2	Lentille	Lentille
3	Bague de support de la lampe	Bague de support de la lampe
4	Joint torique	Joint torique
5	Senseur de tombée du jour	Senseur de tombée du jour
6	Transformateur	Transformateur

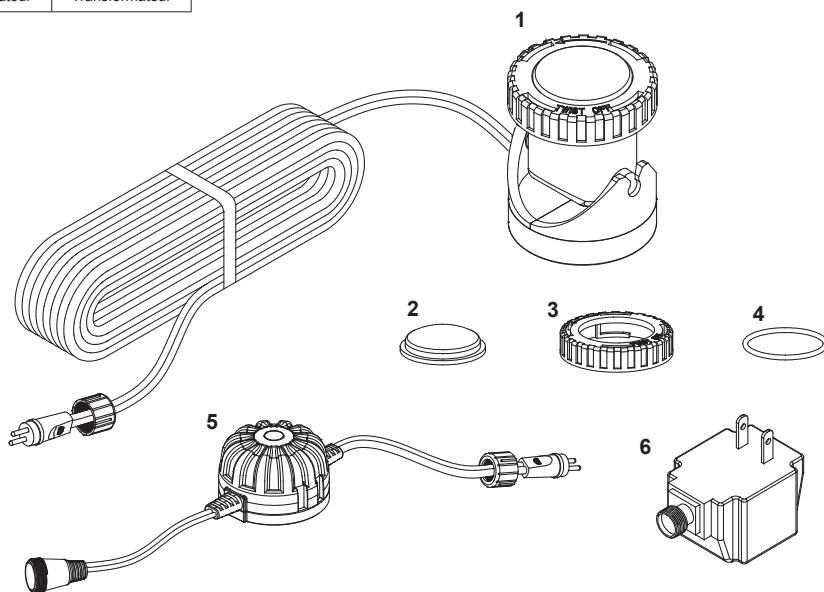

LunaLED	
Pos.	Set 6
1	projecteur
2	Senseur de tombée du jour
3	Transformateur
4	Bague de support de la lampe
5	Lentille
6	Joint torique
7	Réflecteur
8	L'écrou de blocage
9	Ajustez la rotule
10	Base

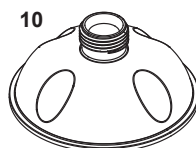
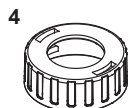
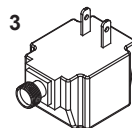
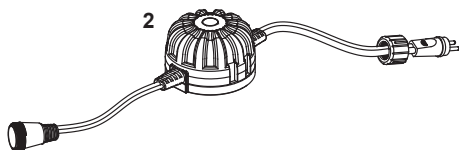
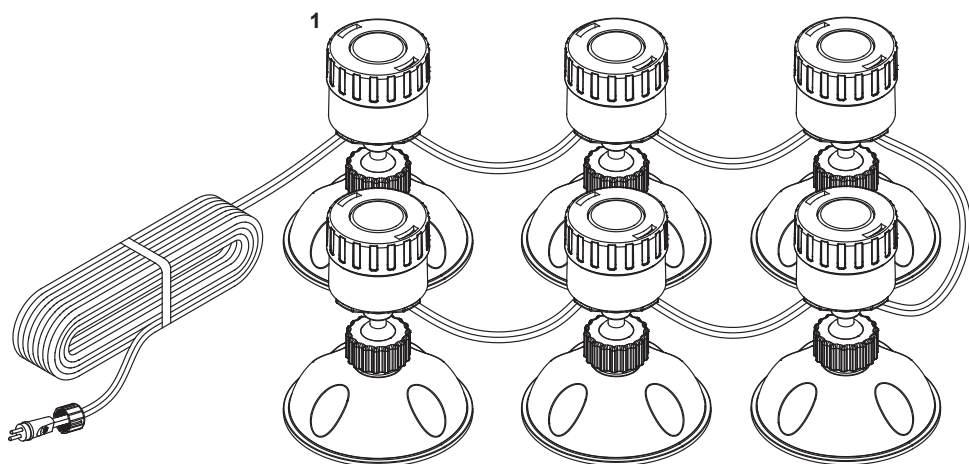

Questions, problèmes, pièces manquantes ?

Avant de retourner chez votre détaillant, appelez au 1 866 627-3435, entre 8 h et 18 h, heure de l'Est, ou encore envoyez-nous un courriel à l'adresse customer-care@oase-livingwater.com. Vous pouvez aussi consulter notre site web au www.oase-livingwater.com

RECORDATORIO

LLAME AL 1-866-627-3435
 ANTES DE REGRESAR A LA TIENDA.

LunaLED Luz para estanque y paisaje conjunto 1

Parte	Descripción	Cant.
A	Luz LED	1
B	Lente de color	4
C	Sensor desde el anochecer al amanecer	1
D	Transformador	1

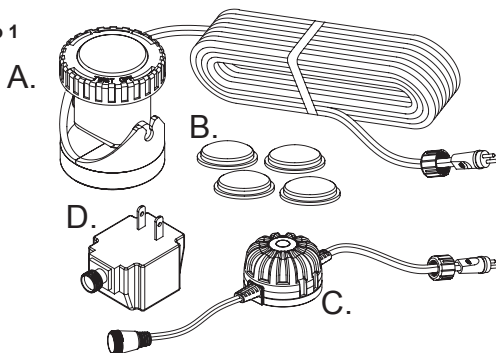

LunaLED Luz para estanque y paisaje conjunto 3

Parte	Descripción	Cant.
A	Luz LED	3
B	Lente de color	12
C	Sensor desde el anochecer al amanecer	1
D	Transformador	1

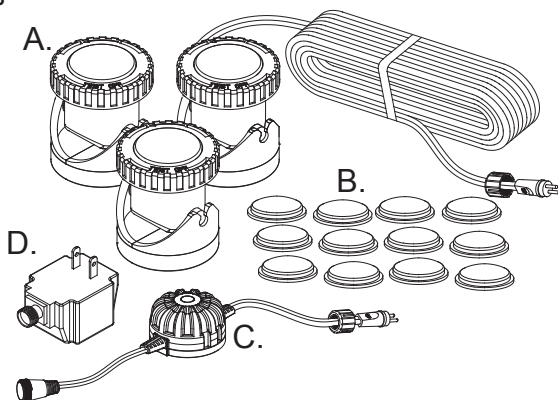

LunaLED Mini luz para estanque y paisaje conjunto 6

Parte	Descripción	Cant.
A	Luz LED	6
B	Sensor desde el anochecer al amanecer	1
C	Transformador	1

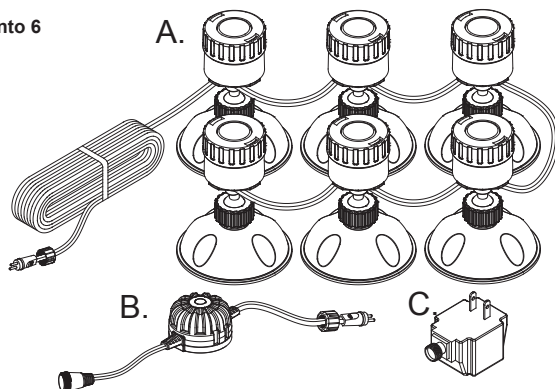

Información sobre estas instrucciones de operación

Bienvenido a Agua Viva de OASE. Hizo una excelente decisión al comprar este producto de **LunaLED Luz para estanque y paisaje Conjunto 1 / Conjunto 3 / Conjunto 6**. Antes de poner la unidad en operación, por favor lea las instrucciones de uso cuidadosamente y completamente para conocer la unidad. Asegúrese que cualquier trabajo en y con esta unidad esté en concordancia con estas instrucciones. Por favor, siga estrictamente las instrucciones incluidas para lograr manejo seguro y adecuado del producto. Mantenga estas instrucciones en un lugar seguro. Por favor, incluye las instrucciones al pasar la unidad a un dueño nuevo.

SÍMBOLOS DE ADVERTENCIA Y PRECAUCIÓN

Símbolos utilizados en estas instrucciones

Los símbolos usados en este manual de operación tienen los siguientes significados:



Riesgo de lesión en personas a razón de voltaje eléctrico peligroso.

Este símbolo indica un peligro inminente, el cual puede llevar a la muerte o lesiones graves en caso de no tomar las medidas apropiadas.



Riesgo de lesión personal causado por una fuente general de peligro.

Este símbolo indica un peligro inminente, el cual puede llevar a la muerte o lesiones graves en caso de no tomar las medidas apropiadas.



Información importante para garantizar operación sin problemas.

Intended use

LunaLED Luz para estanque y paisaje Conjunto 1 / Conjunto 3 / Conjunto 6, llamada a continuación "unidad", se puede usar solamente según lo especificado a continuación:

- Para su uso en sistemas de fuente de agua y estanques.
- Para uso dentro y fuera del agua.
- Para operar en cumplimiento de datos técnicos.

Aplican las siguientes restricciones de uso de la unidad:

- No usar en piscinas.
- Inspeccionar si el cable de corriente está dañado antes de instalar y mantener la unidad.

Uso diferente del uso previsto

Esta unidad puede ser peligrosa y causar daños si no se usa en concordancia con estas instrucciones. Cualquier uso que no esté en concordancia con estas instrucciones o modificaciones de la unidad anulará la garantía limitada.

¿Preguntas, problemas, partes faltantes?

Antes de regresar con su vendedor, llame al 1-866-627-3435 de 8 am a 6 pm, hora del este, de lunes a viernes, o envíenos un correo electrónico a customercare@oase-livingwater.com. O visite nuestra página web www.oase-livingwater.com

Instalación



PRECAUCIÓN

Riesgo de descarga eléctrica. Para reducir el riesgo de descarga eléctrica, asegúrese de conectar la unidad a una base del enchufe con conexión a tierra.



¡Atención! No exceder el voltaje indicado en transformador.

No sumerja el transformador y el sensor.

Para reducir el riesgo de incendio o lesiones, mantener la lámpara lejos de materiales que puedan arder.

Nota:

- La unidad se suministra como un conjunto completo con un transformador, un sensor y una, tres o seis focos LED.

Importante:

- No alce la luz o transformador con el cable eléctrico.
- Mantenga el cable alejado de altas temperaturas u otras fuentes de calor.
- Utilice una fuente de alimentación adecuada, tal y como se indica en la etiqueta del transformador.

1. Conecte la luz al sensor al empujar el cable al enchufe del sensor, hasta que quede bien puesto. Apriete la tuerca del cable al enchufe con su mano.

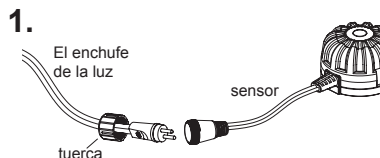

2. Conecte el sensor al transformador al empujar el cable al enchufe del transformador hasta que quede bien puesto. Apriete la tuerca del cable al enchufe con su mano.

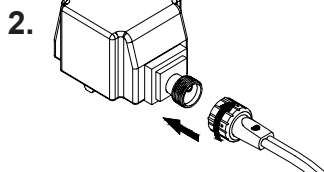

3. Coloque las luces en o afuera del agua.
 - Asegúrese que el transformador y el sensor NO queden sumergidos.
 - Coloque el sensor de luz para que mire hacia arriba. Posicione la unidad de tal forma que no se convierta en un peligro para nadie.

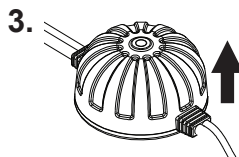

NOTA: Las luces se encenderán de forma automática durante la noche. Al amanecer se apagarán automáticamente.

4. De ser necesario, ajuste el ángulo de las luces al mover la cabeza.

Rotación de lado a lado

Rotación de 360°

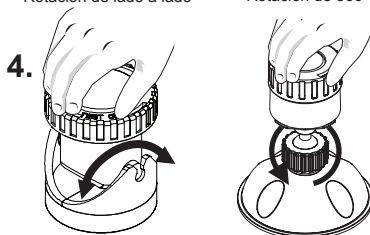

Inicio

-  **¡Atención! Componentes eléctricos delicados.**
Posibles consecuencias: La unidad será destruido.
Medidas de protección: No conecte la unidad a una fuente de alimentación regulable.

-  **¡Atención! Voltaje eléctrico peligroso.**
Posibles consecuencias: Muerte o lesiones graves.
Medidas de protección: Antes de llegar al agua, desconectar la fuente de alimentación a todas las unidades utilizadas en el agua. Desconecte el enchufe de alimentación antes de realizar cualquier trabajo en la unidad.

Importante:

- La unidad se prende automáticamente al establecer conexión a la corriente.
- La luz está diseñada para encenderse cuando se oscurece y apagarse cuando sale el sol. Para activar la luz durante las horas diurnas, cubra el sensor.

1. **Para encender:** Conecte el cable eléctrico en el enchufe.

2. **Para apagar:** Desenchufe el cable eléctrico.

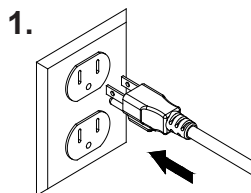

Cambiar el color de lentes (Conjunto 1 / Conjunto 3 sólo)

1. Desconecte la unidad de la fuente de alimentación.

2. Desenrosque el anillo retenedor de la lámpara.

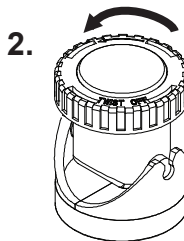

3. Remueva el lente actual y reemplácelo con el color deseado.

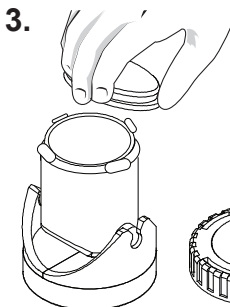

4. Enrosque el anillo retenedor de la lámpara.

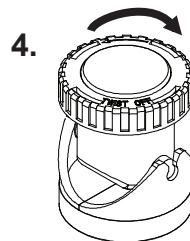

5. Conecte la unidad a la fuente de energía de nuevo.

¿Preguntas, problemas, partes faltantes?

Antes de regresar con su vendedor, llame al 1-866-627-3435 de 8 am a 6 pm, hora del este, de lunes a viernes, o envíenos un correo electrónico a customercare@oase-livingwater.com. O visite nuestra página web www.oase-livingwater.com

Mantenimiento y Limpieza



¡Atención! Voltaje eléctrico peligroso.

Posibles consecuencias: Muerte o lesiones graves.

Medidas de protección: Antes de llegar al agua, desconectar la fuente de alimentación a todas las unidades utilizadas en el agua. Desconecte el enchufe de alimentación antes de realizar cualquier trabajo en la unidad.

Nota:

- Asegúrese de que no hay humedad puede entrar en la unidad.

Limpieza de la unidad

- Se debe de limpiar solamente con agua caliente y jabón. Es importante que use jabón biodegradable.
- La frecuencia de la limpieza depende de las condiciones ambientales en las cuales se usan las luces.

Almacenamiento/Acondicionamiento para el invierno

- Deje de operar la unidad cuando la temperatura del agua baja a menos de 46 °F (8 °C) o, a más tardar cuando se esperan temperaturas bajo cero.
- Limpie la unidad completamente, revise si hay daños.
- Asegúrese que el lugar de almacenamiento no esté accesible por niños.

Desecho



¡No deseche esta unidad en conjunto con la basura doméstica! Primero deshabilite la unidad al cortar los cables. Puede obtener información adicional sobre el reciclaje de este producto de su autoridad municipal local.

Resolución de problemas

Problema	Causa	Solución
La lámpara no alumbra	El suministro de energía está interrumpido	Revise el suministro de energía eléctrica
	El sensor está bloqueado	Revise el sensor. Haga que el sensor mire hacia arriba y esté libre de suciedad y escombros.
La intensidad de la luz baja	El lente de la lámpara está sucio	Clean
Hay agua en el alojamiento del foco	El sello está defectuoso	Revise y de ser necesario reemplace los anillos selladores

LunaLED	Modelo	No. de modelo	Tensión nominal	Consumo eléctrico	Longitud de cable	Dimensiones
	Conjunto 1	45410	120V / 60 Hz	0.5 W / 0.015 A	5 m	57 x 76 mm
	Conjunto 3	45411		3 x 0.5 W / 0.02 A	3 m desde el transformador hasta la primera luz 1.2 m entre cada luz	57 x 76 mm
	Conjunto 6	45412		6 x 0.2 W / 0.02 A	3 m desde el transformador hasta la primera luz 1.2 m entre cada luz	64 x 81.7 mm

Pos.	LunaLED	
	Conjunto 1	Conjunto 3
1	Luz	Luz
2	Lente	Lente
3	Anillo retenedor de la lámpara	Anillo retenedor de la lámpara
4	Junta Tórica	Junta Tórica
5	Sensor desde el anochecer al amanecer	Sensor desde el anochecer al amanecer
6	Transformador	Transformador

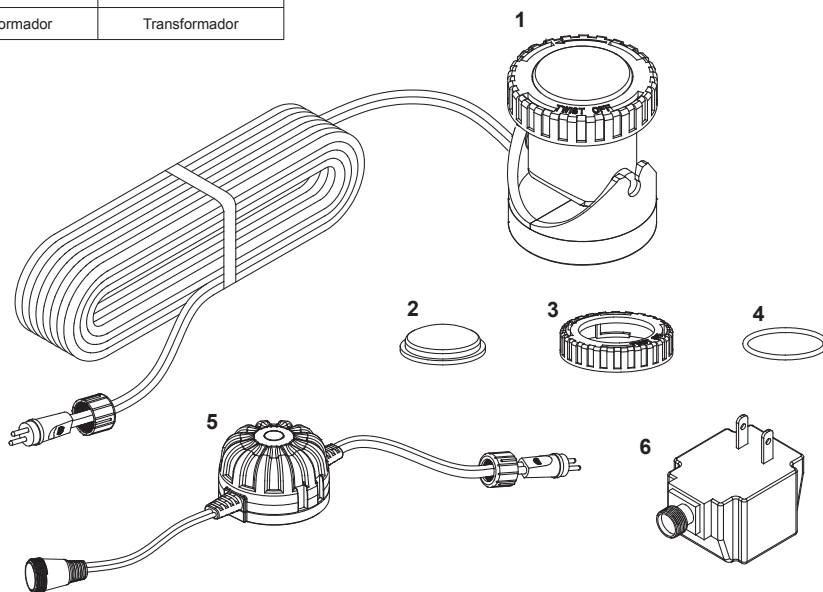

¿Preguntas, problemas, partes faltantes?

Antes de regresar con su vendedor, llame al 1-866-627-3435 de 8 am a 6 pm, hora del este, de lunes a viernes, o envíenos un correo electrónico a customercare@oase-livingwater.com. O visite nuestra página web www.oase-livingwater.com

Pos.	LunaLED
	Conjunto 6
1	Luz
2	Sensor desde el anochecer al amanecer
3	Transformador
4	Anillo retenedor de la lámpara
5	Lente
6	Junta Tórica
7	Reflector
8	Tuerca de bloqueo
9	Pinza de bola de ajuste
10	Base

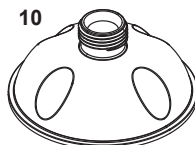
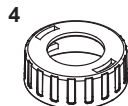
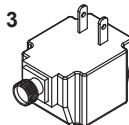
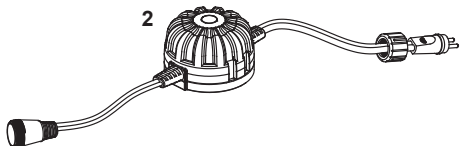
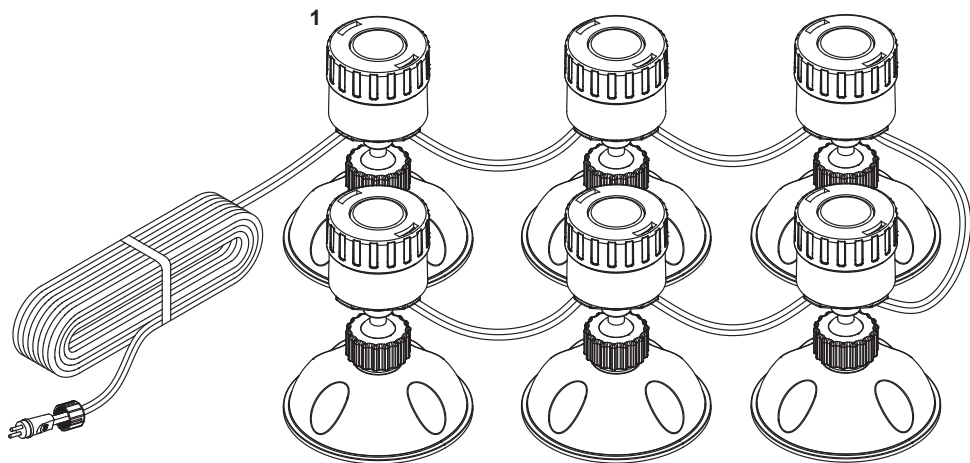



OASE North America INC. · www.oase-livingwater.com

46598/09-16